



CONNECTEUR MURAL 32 A TRIPHASÉ MANUEL D'INSTALLATION

Marchés agréés : Europe, Chine, Hong Kong, Australie.

Pour les autres langues, rendez-vous sur le site : <http://www.teslamotors.com/wallconnector>



À propos de ce manuel.....	2	Préparer l'installation.....	18
Caractéristiques techniques du produit.....	2	Raccordement du câble.....	19
Erreurs ou inexactitudes.....	2	Définir l'intensité du courant de fonctionnement.....	21
Droits d'auteurs et marques déposées.....	2	Fixation du couvercle et mise sous tension....	22
Informations de sécurité.....	3	Dépannage.....	23
Consignes de sécurité importantes.....	3	Réinitialiser.....	27
Avertissements.....	3	Des questions ?.....	28
Mises en garde.....	3	Annexe A : Test de bon fonctionnement.....	29
Remarques.....	4	Annexe B : Connexion facultative pour le partage de la charge.....	30
Caractéristiques techniques.....	5	Raccordement de plusieurs connecteurs muraux en chaîne bouclée.....	30
Caractéristiques.....	6	Exemple de câblage de communication.....	31
Valeurs nominales facultatives des circuits.....	6	Annexe C : SRRC (Chine uniquement).....	32
Auto-surveillance et récupération.....	6	Garantie limitée sur l'Équipement de recharge.....	33
Coupures de courant.....	6	Conditions générales.....	33
Partage de la charge.....	6	Limitations de responsabilité.....	34
Planifier votre installation.....	7	Législation d'application de garantie et résolution des litiges.....	35
Exigences minimales.....	7	Déclarations des droits des consommateurs spécifiques à chaque pays..	36
Câblage de l'alimentation.....	7		
Installation triphasée 400V avec neutre.....	7		
Installation monophasée 230V avec neutre....	8		
Installation monophasée 230V sans neutre....	8		
Installation triphasée 230V sans neutre.....	8		
Identifier les exigences liées au disjoncteur...10			
Choisir le meilleur emplacement pour le connecteur mural.....	10		
Considérations à prendre en compte pour l'installation.....	11		
Vérification du contenu de l'emballage.....	13		
Instructions d'installation étape par étape.....	15		
Outils et matériel requis.....	15		
Aperçu des étapes d'installation.....	15		
Installez le support plat pour un câblage d'entrée par l'arrière ou par le bas.....	16		
Installation du support pour entrée par le haut pour le câblage par le haut.....	17		



Caractéristiques techniques du produit

Toutes les caractéristiques techniques et les descriptions contenues dans ce document ont été vérifiées et sont exactes au moment de son impression. Cependant, du fait que Tesla poursuit un objectif d'amélioration continue, elle se réserve le droit d'apporter des modifications à ses produits à tout moment.

Erreurs ou inexactitudes

Pour communiquer toute inexactitude ou omission, ou encore pour émettre des commentaires ou des suggestions d'ordre général quant à la qualité du présent manuel, envoyez un e-mail à :

ownersmanualfeedback@teslamotors.com

Droits d'auteurs et marques déposées

Toutes les informations contenues dans ce document sont soumises à des droits d'auteur et d'autres droits de propriété intellectuelle détenus par Tesla Motors, Inc. et ses concédants. Ce texte ne doit pas être modifié, reproduit ou copié, en totalité ou en partie, sans l'autorisation écrite de Tesla Motors, Inc. et de ses concédants. Des informations supplémentaires sont disponibles sur demande. Les marques de commerce ou marques déposées suivantes sont la propriété de Tesla Motors, Inc. aux États-Unis et dans d'autres pays :

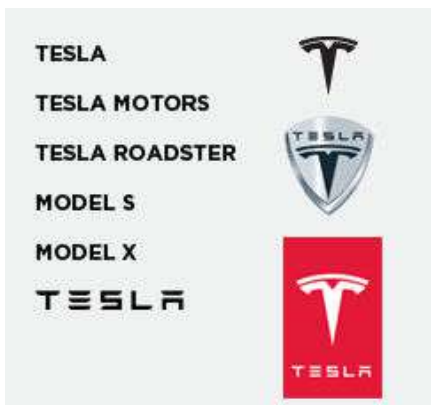









Toutes les autres marques de commerce contenues dans ce document sont la propriété de leurs propriétaires respectifs et leur utilisation dans le présent document ne constitue pas un soutien ou une approbation de leurs produits ou services. L'utilisation non autorisée de toute marque de commerce faisant l'objet d'une mention dans ce document ou sur le véhicule est strictement interdite.







Consignes de sécurité importantes



Ce document contient des instructions et des avertissements importants que vous devez absolument respecter lors de l'installation et de l'entretien du connecteur mural.

Avertissements

-  Avertissement : Lisez toutes les instructions avant d'utiliser ce produit.
-  Avertissement : Ne pas laisser d'enfants sans surveillance à proximité de l'appareil.
-  Avertissement : Le connecteur mural doit être raccordé à la terre à l'aide d'un système de câblage permanent ou d'un conducteur de terre.
-  Avertissement : N'installez pas et n'utilisez pas le connecteur mural à proximité de produits corrosifs, inflammables et explosifs ou de matières, produits chimiques et vapeurs combustibles.
-  Avertissement : Coupez l'alimentation au disjoncteur avant d'installer ou de nettoyer le connecteur mural.
-  Avertissement : Utilisez le connecteur mural uniquement dans les paramètres de fonctionnement spécifiés.
-  Avertissement : Ne pulvérisez jamais d'eau ou d'autre liquide directement sur le boîtier de commande fixé au mur. Ne pulvérisez jamais de liquide sur la poignée de charge et ne plongez jamais la poignée dans un liquide. Rangez la poignée de charge dans la station d'accueil pour éviter toute exposition inutile aux contaminants ou à l'humidité.
-  Avertissement : Cessez d'utiliser ou n'utilisez pas le connecteur mural s'il est défectueux, s'il apparaît fissuré, effiloché, brisé ou endommagé d'une autre manière, ou s'il ne fonctionne pas.
-  Avertissement : Ne tentez pas de démonter, de réparer, d'altérer ou de modifier le connecteur mural. Le connecteur mural n'est pas réparable par l'utilisateur. Pour toute réparation ou modification, contactez Tesla.

-  Avertissement : Lorsque vous transportez le connecteur mural, veuillez le manipuler avec précautions. Ne le soumettez pas à une force ou à un choc intense, une torsion ou un enchevêtrement, ne le faites pas glisser sur le sol et ne marchez pas dessus afin d'éviter d'endommager le connecteur mural ou ses composants.
-  Avertissement : Ne touchez pas les bornes du connecteur mural avec les doigts ou avec des objets métalliques pointus, tels que des fils, des outils ou des aiguilles.
-  Avertissement : Ne pliez pas de force et n'exercez pas de pression sur une partie du connecteur mural et ne l'endommagez pas avec des objets pointus.
-  Avertissement : N'insérez pas de corps étranger dans le connecteur mural.
-  Avertissement : L'utilisation du connecteur mural peut affecter ou entraver le fonctionnement de certains appareils électroniques médicaux ou implantables, tels que des stimulateurs cardiaques implantables ou des défibrillateurs automatiques implantables. Vérifiez auprès du fabricant de l'appareil électronique les effets que le chargement peut avoir sur l'appareil électronique avant d'utiliser le connecteur mural.

Mises en garde

-  Avertissement : N'utilisez pas un groupe électrogène personnel comme source d'alimentation pour le chargement.
-  Avertissement : Des défauts d'installation et de test du connecteur mural peuvent endommager la batterie du véhicule et/ou le connecteur mural proprement dit. Les dommages résultant de tels défauts sont exclus de la Garantie limitée des véhicules neufs et de la Garantie limitée sur l'équipement de recharge.
-  Avertissement : Ne faites pas fonctionner le connecteur mural à des températures hors des plages d'exploitation comprises entre -30°C et +50°C.



Remarques

Remarque : Vérifiez que le câble de recharge du connecteur mural est positionné de sorte qu'on ne puisse pas marcher dessus, rouler dessus, se prendre les pieds dedans ou l'endommager de quelque façon que ce soit.

Remarque : N'utilisez pas de solvants pour nettoyer les composants du connecteur mural. Essuyez régulièrement l'extérieur du connecteur mural, le câble de recharge et l'embout de connexion du câble de recharge avec un chiffon propre et sec pour éliminer les saletés et la poussière accumulées.

Remarque : Veillez à ne pas endommager les circuits imprimés ou les composants lors de l'installation.

Remarque : Utilisez une gaine ou une protection similaire pour recouvrir les câbles d'alimentation. La couleur noire est recommandée.



La puissance nominale maximale pour le connecteur mural est 22kW ou 32A avec un courant AC triphasé de 400V.

Remarque : Des versions téléchargeables de cette publication et une vidéo d'installation dans d'autres langues que l'anglais sont disponibles sur le site Internet Tesla :

<http://www.teslamotors.com/wallconnector>.

Description	Caractéristiques techniques
Tension et câblage	<ul style="list-style-type: none"> • Tension nominale : <ul style="list-style-type: none"> • Courant AC monophasé 230V : L1, neutre et prise de terre • Courant AC triphasé 230V : L1, L2, L3 et prise de terre • Courant AC triphasé 400V : L1, L2, L3, neutre et prise de terre • Plage de tension : <ul style="list-style-type: none"> • 180V à 264V AC entre les bornes N et L1
Intensité	Maximum 32A
Fréquence	50 Hz
Longueur de câble	2,6 m et 7,4 m
Dimensions du connecteur mural	Hauteur : 380 mm Largeur : 160 mm Profondeur : 140 mm
Dimensions du support pour entrée par le haut	Hauteur : 275 mm Largeur : 130 mm Profondeur : 50 mm
Poids (support inclus)	9 kg
Température de fonctionnement	-30 °C à 50 °C
Température de stockage	-40 °C à 85 °C
Indice du boîtier	IP 55 : utilisation en intérieur et en extérieur
Homologations	CE



Valeurs nominales facultatives des circuits

Utilisez un disjoncteur triphasé adapté pour 32A par phase, pour obtenir la recharge la plus rapide. Dans certains lieux d'installation, ce niveau d'alimentation n'est pas directement disponible. Vous pouvez donc ajuster la valeur nominale du disjoncteur sur le connecteur mural de 6A à 32A (voir Définir l'intensité du courant de fonctionnement à la page 21).

Remarque : Les véhicules Tesla doivent être configurés avec un équipement de charge embarqué en option pour pouvoir accepter des intensités de courant plus élevées. Contactez Tesla pour toutes questions concernant les capacités de recharge embarquées de votre véhicule.

Auto-surveillance et récupération

Le connecteur mural est doté d'un circuit de surveillance de la terre qui vérifie en permanence la présence d'une connexion sûre à la terre et récupère automatiquement après toute défaillance. Il n'est pas nécessaire d'effectuer des tests et des réinitialisations manuels.

Les problèmes transitoires, tels que les problèmes de terre ou les pics d'alimentation secteur sont résolus automatiquement. Si un défaut de courant résiduel se produit et interrompt la recharge, le connecteur mural essaie automatiquement de résoudre le problème et de relancer la recharge.

Si le problème est immédiatement détecté une seconde fois, le connecteur mural attend 15 minutes avant d'essayer de recharger de nouveau. Ce processus se répète quatre fois, et si toutes les tentatives échouent, l'alimentation est coupée et aucune autre tentative n'est réalisée. Dans ce cas, un voyant d'erreur rouge s'allume sur le panneau avant (voir Dépannage à la page 23). Si un voyant d'erreur rouge s'allume, il est recommandé de couper l'alimentation du connecteur mural en désactivant le disjoncteur en amont, puis de le remettre sous tension.

Le connecteur mural peut également être réinitialisé à l'aide du bouton RESET lorsqu'un voyant d'erreur rouge s'allume, (voir Réinitialiser à la page 27).

Coupsures de courant

En cas de coupure de courant, le connecteur mural reprend automatiquement la recharge lorsque l'alimentation est rétablie. Si le câble de recharge est branché sur le véhicule lorsque l'alimentation est rétablie, les voyants clignotent et l'unité n'alimente pas le câble de recharge pendant une durée approximative de 15 secondes à 3 minutes. Cela évite que l'alimentation secteur ne subisse un important pic de puissance lors du rétablissement de l'alimentation, et cela permet aux véhicules de commencer à tirer le courant en plusieurs fois, de manière aléatoire, plutôt que d'un seul coup.

Partage de la charge

Le connecteur mural permet de raccorder quatre connecteurs muraux à un circuit unique, ce qui permet aux propriétaires de véhicules de charger plusieurs véhicules à leur domicile (voir Annexe B : Connexion facultative pour le partage de la charge à la page 30).

Exigences minimales

Pour installer le connecteur mural, vous devez :

- Calculer la charge électrique existante pour déterminer le courant de fonctionnement maximum ;
- Calculer la distance requise pour minimiser la chute de tension ;
- Obtenir toutes les autorisations nécessaires auprès des autorités locales compétentes et confirmer que l'inspection de suivi a été programmée par un électricien une fois l'installation terminée ;
- Utiliser uniquement des conducteurs en cuivre ;
- Utiliser des conducteurs dont les dimensions sont conformes aux réglementations locales en matière de câblage. Le câble sélectionné doit être capable de supporter des périodes de charge constante allant jusqu'à 40A ;
- Utiliser des équipements de protection. Le dispositif de protection de circuit choisi doit intégrer un interrupteur différentiel et un dispositif de protection contre les surintensités en fonction de la charge électrique sélectionnée.

Remarque : Consultez un électricien pour vous assurer que l'installation est conforme aux réglementations locales.

Câblage de l'alimentation

Installation triphasée 400V avec neutre

Pour une utilisation triphasée d'un secondaire connecté en étoile, les trois phases (L1, L2 et L3) et le neutre doivent être connectés. Chaque tension de phase doit mesurer 230V au neutre.

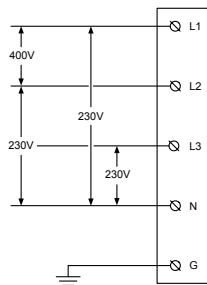



Installation monophasée 230V avec neutre

Pour une utilisation monophasée d'un secondaire connecté en étoile, une seule phase (L1) et le neutre doivent être connectés. Cette tension de phase doit mesurer 230V entre la ligne et le neutre.

⚠ Avertissement : Dans cette configuration, le connecteur mural fonctionne uniquement à partir d'une seule phase (L1). Ne connectez pas les autres phases (L2 et L3).

⚠ Avertissement : Avant d'installer le connecteur mural, identifiez le type de connexion au réseau électrique disponible sur site. Si vous avez des doutes quant au type de connexion disponible au niveau du tableau électrique, consultez un électricien ou contactez Tesla pour obtenir de l'aide.

Remarque : Consultez votre électricien ou reportez-vous à la réglementation locale pour connaître la section de câble appropriée pour les courants circulant dans votre connecteur mural.

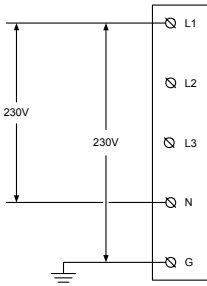

Installation monophasée 230V sans neutre

Pour les installations sans neutre et 230V de ligne à ligne, connectez deux lignes (L1, L2 ou L3 dans l'illustration) aux emplacements L1 et neutre sur le bornier du connecteur mural.

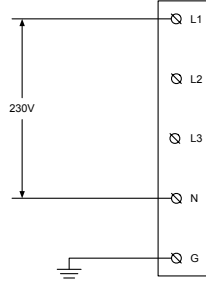

Installation triphasée 230V sans neutre

Connectez la première phase (L1 dans l'illustration) à l'emplacement L1 sur le bornier. Connectez la phase suivante (L2 dans l'illustration) à l'emplacement L2 sur le bornier. Enfin, connectez la troisième phase (L3 dans l'illustration) à l'emplacement N sur le bornier.

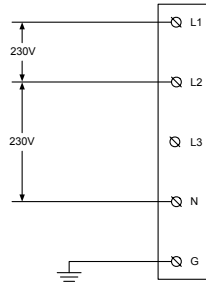

Remarque : Lorsqu'il est raccordé selon cette configuration, le connecteur mural permet de charger uniquement des véhicules Tesla. Si cette configuration est inadaptée, raccordez l'unité en configuration monophasée.



Remarque : La séquence de phases ne s'applique pas.



Identifier les exigences liées au disjoncteur

Pour déterminer le type de disjoncteur amont dont vous avez besoin, examinez le tableau de distribution ou le boîtier du disjoncteur pour identifier l'intensité de courant disponible sur le site de l'installation.

Le connecteur mural comporte un commutateur rotatif interne qui vous permet d'ajuster son courant de service (voir Définir l'intensité du courant de fonctionnement à la page 21). Le disjoncteur doit être adapté à un courant continu de : 6, 8, 10, 13, 16, 20, 25 et 32 A.

Choisir le meilleur emplacement pour le connecteur mural

Déterminez l'emplacement de stationnement du véhicule pour vous assurer que le câble de recharge pourra atteindre la prise de recharge.

- Dans un garage fermé, normalement du côté où se trouve la prise de recharge du véhicule ;
- Dans un local bien ventilé. Évitez de l'installer dans un boîtier fermé ou à proximité d'appareils dégageant de la chaleur.

Remarque : Le connecteur mural est homologué pour une utilisation en extérieur. Il est recommandé, mais pas obligatoire, de le protéger des intempéries.

Considérations à prendre en compte pour l'installation

Il existe trois méthodes pour installer le connecteur mural. L'emplacement du conduit détermine la méthode d'installation à suivre. Si le conduit court le long du sol ou au bas du mur, utilisez la configuration d'entrée par le bas. Si le conduit sort du mur, utilisez la configuration d'entrée par l'arrière. Si le conduit disponible sort du plafond, utilisez la configuration pour entrée par le haut.

Remarque : Tout au long du manuel, le mot « conduit » est employé comme terme standard pour désigner le tube de protection qui abrite le câble d'alimentation. Dans les régions où l'on n'utilise pas de conduit (en Europe, par exemple), un câble composé d'un câble d'alimentation enveloppé d'une gaine protectrice peut remplacer le conduit, si la réglementation locale le permet.

Voici quelques consignes supplémentaires :

- Les ouvertures sont prévues pour un conduit de 32mm.
- Utilisez un disjoncteur approprié.
- Pour assurer l'étanchéité du boîtier, utilisez des presse-étoupes.

Entrée par le bas ou par l'arrière





Entrée par le haut





La caisse de livraison contient des pièces pour tous les modes d'installation, ainsi que ce manuel. Si certaines pièces sont endommagées ou manquantes, contactez Tesla (voir Des questions ? à la page 28).

Remarque : Des versions téléchargeables de cette publication et une vidéo d'installation dans d'autres langues que l'anglais sont disponibles sur le site Internet Tesla : www.teslamotors.com/wallconnector.

Remarque : Le gabarit en carton fourni n'est pas représenté.

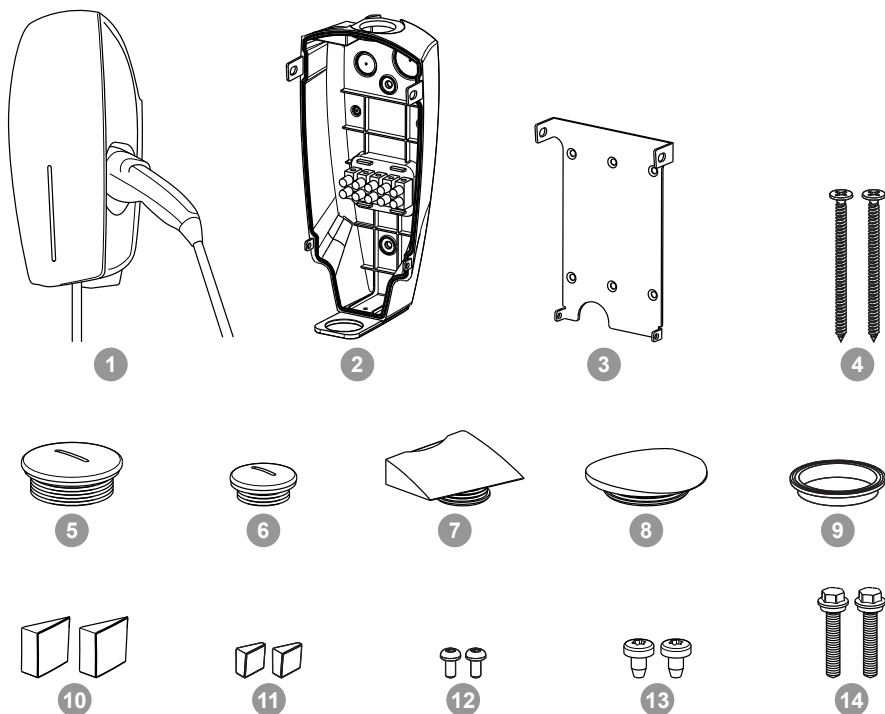

Éléme nt	Description (quantité)
1	Connecteur mural
2	Support pour entrée par le haut*
3	Support plat **
4	Vis de fixation du support plat (2) **
5	Bouchon de conduit d'alimentation pour entrée par le bas ou l'arrière
6	Bouchon de conduit de communication pour entrée par le bas ou l'arrière
7	Bouchon de conduit de communication pour entrée par le haut*



Éléme nt	Description (quantité)
8	Bouchon de conduit d'alimentation pour entrée par le haut*
9	Joint d'étanchéité de conduit inférieur*
10	Caches des vis supérieures de fixation du support au boîtier (2)
11	Caches des vis inférieures de fixation du support au boîtier (2)
12	Vis inférieures de fixation du support au boîtier (2)
13	Vis supérieures de fixation du support au boîtier (2)
14	Vis de montage du support pour entrée par le haut (2)*
* Éléments utilisés dans les installations pour entrée par le haut uniquement.	
** Éléments utilisés dans les installations pour entrée par le bas ou l'arrière uniquement.	



Outils et matériel requis

Avant d'installer le connecteur mural, rassemblez le matériel et les outils suivants :

- Crayon ou marqueur
- Poinçon (facultatif, pour percer le gabarit en carton)
- Pince à dénuder
- Voltmètre ou multimètre numérique (pour mesurer la tension AC sur le site de l'installation)
- Tournevis cruciforme
- Petit tournevis plat
- Grand tournevis plat (facultatif, pour retirer les systèmes d'éjection en plastique)
- Clé Torx de sécurité T20
- Clé Torx T10
- Presse-étoupes M20 et M32 (également appelés raccords d'étanchéité)
- Embouts (le diamètre de l'embout dépend de la section du câble d'alimentation et de la construction)
- Câblage (utilisez un câble de communication torsadé, pour un maximum de 15m entre les connecteurs muraux)

Remarque : Tesla recommande l'utilisation d'un câble blindé pour limiter les interférences potentielles.

- Niveau
- Perceuse mécanique

Aperçu des étapes d'installation

⚠ Avertissement : Après avoir acheminé le câble d'alimentation jusqu'au site d'installation en utilisant un conduit en métal ignifugé, installez le disjoncteur amont approprié, **COUPEZ L'ALIMENTATION ET VÉRIFIEZ L'ABSENCE DE TENSION AVANT DE CONTINUER.**

Ensuite, procédez comme suit pour installer le connecteur mural :

- Installez le support plat pour un câblage d'entrée par l'arrière ou par le bas à la page 16
- Installation du support pour entrée par le haut pour le câblage par le haut à la page 17
- Préparer l'installation à la page 18
- Raccordement du câble à la page 19
- Définir l'intensité du courant de fonctionnement à la page 21
- Fixation du couvercle et mise sous tension à la page 22



Installez le support plat pour un câblage d'entrée par l'arrière ou par le bas

utilisez le support plat, présenté ci-dessous, pour câbler le connecteur mural à partir de l'arrière ou du bas.



1. Utilisez le support plat comme guide pour marquer l'emplacement au mur des vis de montage.

- Utilisez un niveau à bulle pour vérifier que les marques sont parfaitement verticales.
- Espacez les orifices de 114mm.

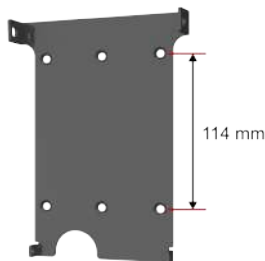

- Positionnez le support de sorte que le connecteur mural se trouve au maximum à 150cm du sol. La hauteur minimum est de 45cm en cas d'installation en intérieur et de 60cm en cas d'installation en extérieur.

- En cas d'utilisation d'un conduit d'entrée à l'arrière, utilisez au moins un jeu d'orifices de montage sur le côté afin que le conduit n'interfère pas avec le montant du mur.
- Si vous utilisez un conduit d'entrée par le bas, utilisez les deux orifices de montage centraux.

Remarque : Choisissez avec soin les hauteurs minimum et maximum du support. Il doit être installé dans un endroit protégé contre les chocs raisonnablement prévisibles.

2. Fixez le support à l'aide de fixations adaptées au type de matériau du mur, et réalisez des pré-perçages si cela est nécessaire. Utilisez les vis fournies uniquement en cas de montage direct du support sur un montant en bois. En cas d'installation sur un autre type de mur (creux, maçonnerie, etc.), utilisez des fixations suffisamment longues pour accrocher solidement le connecteur mural, et capables de supporter un poids minimum de 36 kg.

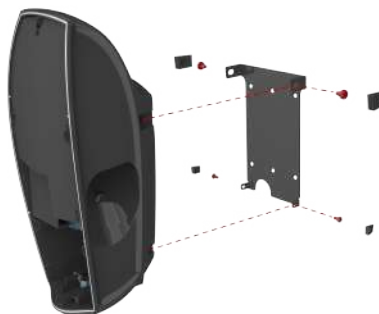



Installation du support pour entrée par le haut par le haut pour le câblage par le haut

Le support pour entrée par le haut permet de faire passer le câblage d'alimentation dans le boîtier du connecteur mural, depuis la partie supérieure du boîtier, comme illustré ci-dessous.



1. Utilisez le gabarit en carton et un niveau à bulle comme guides pour marquer l'emplacement des vis de montage au mur.
 - Utilisez un niveau à bulle pour vérifier que les marques sont parfaitement verticales.
 - Espacez les orifices de 155mm.
 - Positionnez le support de sorte ce que le connecteur mural se trouve au maximum à 150cm du sol. La hauteur minimum est de 45cm en cas d'installation en intérieur et de 60cm en cas d'installation en extérieur.

Remarque : Choisissez avec soins les hauteurs minimum et maximum du support. Il doit être installé dans un endroit protégé contre les chocs raisonnablement prévisibles.

2. (Optionnel) Il y a deux orifices de montage supplémentaires. Pour utiliser ces orifices, servez-vous d'un tournevis plat pour retirer les capuchons en plastique qui obturent les orifices. Ces orifices sont espacés de 70mm.



3. Fixez le support à l'aide de fixations adaptées au type de matériau du mur, et réalisez des pré-perçages si cela est nécessaire. Utilisez les vis fournies uniquement en cas de montage direct du support sur un montant en bois. En cas d'installation sur un autre type de mur (creux, maçonnerie, etc.), utilisez des fixations suffisamment longues pour accrocher solidement le connecteur mural, et capables de supporter un poids minimum de 36 kg.

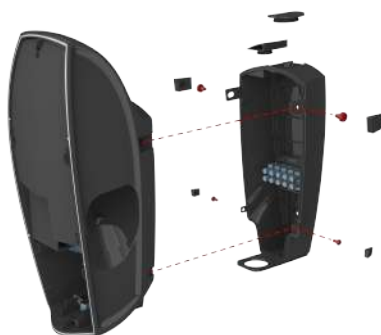



Préparer l'installation

Suivez ces instructions pour retirer le couvercle et acheminer le câblage d'alimentation dans le connecteur mural.

1. Utilisez une clé Torx T10 pour retirer la vis au bas du couvercle extérieur. En procédant avec précaution, dégagez les systèmes de retenue sur les côtés et sur le dessus à l'aide d'un tournevis plat et déposez complètement le couvercle. Gardez la vis et le couvercle pour le remontage.



2. Utilisez une clé Torx de sécurité T20 pour retirer les six vis sur le couvercle d'étanchéité. Déposez soigneusement le couvercle d'étanchéité et déconnectez le câble plat. Gardez les vis et le couvercle pour le remontage.



⚠ Avertissement : Ne laissez pas le couvercle d'étanchéité pendre au bout du câble plat. Cela pourrait endommager le câble plat ou ses connecteurs.

3. Pour une configuration de type entrée par le haut, connectez le câble sur le bornier dans le support pour entrée par le haut, comme illustré dans Raccordement du câble à la page 19, puis revenez à cette section et passez à l'étape suivante. Pour les configurations de type entrée par l'arrière ou par le bas, passez directement à l'étape suivante.
4. Placez et maintenez le connecteur mural sur le support en vérifiant que les quatre pattes de montage sont alignées correctement.
5. Utilisez une clé Torx T20 pour installer les deux vis de montage supérieures sur le boîtier. Enfoncez les caches de vis à leur place.
6. Utilisez une clé Torx T20 pour installer les deux vis de montage inférieures sur le boîtier. Enfoncez les caches de vis à leur place.



Raccordement du câble

Remarque : Consultez votre électricien ou reportez-vous à la réglementation locale pour connaître la section de câble appropriée pour les courants circulant dans votre connecteur mural.

Remarque : Il est de la responsabilité de l'installateur d'identifier si une mise à la terre supplémentaire est nécessaire pour assurer la conformité aux réglementations locales. Le raccordement à la terre doit être réalisé au niveau de la source d'alimentation et non au niveau de l'entrée du câble dans le connecteur mural.

Remarque : Pour le câblage triphasé, raccordez le bornier avec les fils L1, L2, L3, neutre et terre.

⚠ Avertissement : Ne connectez pas le câble d'alimentation avant d'avoir lu et compris en totalité les concepts décrits dans Câblage de l'alimentation à la page 7. Si vous n'êtes pas sûr du type d'alimentation disponible au niveau du tableau électrique, consultez un électricien ou contactez Tesla pour obtenir de l'aide.

1. Coupez l'alimentation.

⚠ Avertissement : RISQUE DE CHOC ÉLECTRIQUE ! Avant de continuer, utilisez un voltmètre pour vérifier que l'alimentation est bien coupée en vérifiant qu'il N'Y A PAS DE TENSION au niveau du câble d'alimentation ou des borniers.

2. Pour une installation avec entrée par le haut, tirez le câble d'alimentation dans le support pour entrée par le haut ou dans le connecteur mural. Utilisez un presse-étoupe M32 pour rendre étanche le conduit d'alimentation ou le câble.

Remarque : La signification des couleurs de câble peut varier d'un pays à l'autre. Suivez toutes les réglementations locales et nationales en vigueur concernant les codes de couleur de câble.

L'illustration suivante présente un exemple de câblage pour le support pour entrée par le haut.

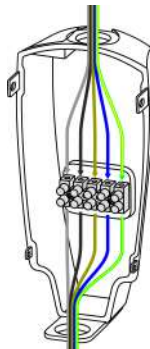

L'illustration suivante présente un exemple de câblage pour le support plat.



3. Dénudez les câbles d'alimentation allant au bornier sur le support pour entrée par le haut, sur 8 mm. Il est recommandé d'utiliser des embouts.

Remarque : Pour une installation avec entrée par le haut, les câbles souples préinstallés allant du support pour entrée par le haut au boîtier sont déjà dotés d'embouts et ne nécessitent pas d'être dénudés.

4. Faites passer les câbles d'alimentation préconnectés dans le boîtier principal sur 10mm et raccordez les câbles d'alimentation préconnectés au bornier à l'aide des fils L1, L2, L3, neutre et terre allant aux emplacements indiqués dans l'illustration suivante.

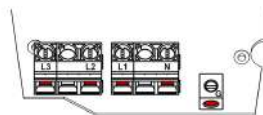

⚠ Avertissement : Coupez chacun des brins et insérez-les entièrement dans chaque borne du bornier.



Remarque : Pour assurer le bon fonctionnement du système, vérifiez que le connecteur neutre est raccordé à la ligne neutre à l'intérieur du coffret de disjoncteur ou du tableau de distribution principal.

5. Serrez le bornier au couple recommandé:
 - 1,5 Nm pour le bornier sur le support pour entrée par le haut.
 - 1,2 Nm pour le bornier sur le boîtier principal.
 - 2,0 Nm pour le bornier de terre dans le boîtier principal.
6. À l'aide d'un multimètre, vérifiez l'absence de problèmes de câblage et vérifiez qu'il n'y a pas de court-circuit avant d'ACTIVER le disjoncteur en amont.



Définir l'intensité du courant de fonctionnement

Suivez ces instructions pour configurer le commutateur DIP. L'illustration suivante représente une vue agrandie des commutateurs DIP et rotatifs.

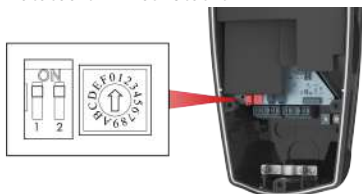

⚠ Avertissement : L'alimentation **DOIT** demeurer **COUPÉE** avant le réglage ou la modification du réglage des commutateurs DIP ou rotatif. La modification du réglage de ces commutateurs avec l'alimentation **ACTIVÉE** ne sera pas reconnue par le système et est dangereuse en raison des risques de chocs électriques.

1. COUPEZ l'alimentation.
2. Utilisez un objet non conducteur (comme un stylo en plastique) pour régler les paramètres des commutateurs DIP :

- Commutateur Position 1 :
 - Si le schéma de mise à la terre est TN ou TT, placez le commutateur DIP vers le BAS.
 - Si le schéma de mise à la terre est IT, placez le commutateur DIP vers le HAUT (position ON).

⚠ Avertissement : Avant de régler les commutateurs DIP, vérifiez le type de connexion fourni par le réseau.

- Commutateur Position 2 :
 - La position 2 du commutateur DIP doit toujours correspondre à la position HAUT.

Commutateur DIP	Haut (ON)	Bas
Position 1	IT	TT-TN
Position 2	Normal	Sans objet

3. Réglez le commutateur rotatif en fonction du paramètre d'intensité approprié pour votre disjoncteur. Les capacités nominales d'un disjoncteur standard sont : 6 A, 8 A, 10 A, 13 A, 16 A, 20 A, 25 A et 32 A.

Utilisez un petit tournevis plat pour régler le commutateur rotatif en fonction de la capacité du disjoncteur. Les paramètres de commutateur rotatif correspondants pour les disjoncteurs standards sont indiqués dans le tableau suivant :

Position du commutateur rotatif	Courant de sortie maximum
0	Mode Test
1	6A
2	8A
3	10A
4	13A
5	16A
6	20A
7	25A
8	32A
9	Sélection non valide
A	Sélection non valide
B	Sélection non valide
C	Sélection non valide
D	Sélection non valide
E	Sélection non valide
F	Mode esclave

4. Fixez de nouveau le câble plat au couvercle d'étanchéité.
5. Réinstallez le couvercle d'étanchéité. Utilisez une clé Torx de sécurité T20 pour maintenir le couvercle d'étanchéité en installant uniquement la vis supérieure.
6. Rétablissez l'alimentation.
7. Si l'installation est correcte, les LED s'allument brièvement en vert de manière séquentielle. À la fin de la séquence, la LED verte du haut doit rester allumée en continu. Si une LED rouge reste allumée



en continu ou clignote, consultez Dépannage à la page 23 et corrigez l'erreur avant de continuer.

Remarque : Pour revoir la séquence de clignotement, maintenez le bouton RESET (Réinitialiser) enfoncé pendant 5 secondes.

8. COUPEZ l'alimentation.
9. Notez les coordonnées de l'installateur sur l'étiquette à l'intérieur du connecteur mural.

Fixation du couvercle et mise sous tension

1. Utilisez une clé Torx de sécurité T20 pour installer les vis restantes sur le couvercle d'étanchéité. Vérifiez que le couvercle est bien aligné avant de serrer complètement les vis.
2. Fixez le couvercle extérieur au couvercle d'étanchéité en commençant par le loquet du haut. Enclenchez les systèmes de retenue sur les côtés et alignez la patte de montage avec la partie inférieure du boîtier.



3. Utilisez un tournevis Torx T10 pour installer la vis qui maintient le bas du couvercle extérieur sur le boîtier.
4. Fermez les ouvertures inutilisées avec les bouchons de conduits d'alimentation et de communication.

Remarque : Il ne doit pas y avoir d'ouvertures visibles vers l'intérieur du connecteur mural et le connecteur mural doit être complètement étanche.

5. Mettez sous tension. L'installation est correcte si les LED suivent une séquence de clignotement à l'issue de laquelle les LED vertes du haut doivent rester allumées en continu. Si une LED rouge reste allumée en continu ou clignote, corrigez l'erreur avant de continuer (voir Dépannage à la page 23).

Remarque : Pour revoir la séquence de clignotement des voyants, maintenez enfoncé le bouton Reset (Réinitialiser) pendant 5 secondes.

6. Essayez de recharger le véhicule pour vérifier que le connecteur mural fonctionne correctement et qu'il charge à l'intensité de fonctionnement sélectionnée. Pour obtenir des instructions concernant la recharge du véhicule, reportez-vous au manuel du conducteur fourni avec le véhicule.



Voyants verts	Voyant jaune	Voyant rouge	Nouvelle tentative automatique	Cela signifie	Ce qu'il faut faire
Voyant du haut allumé	OFF	OFF	Non applicable	Sous tension. Le connecteur mural est alimenté et en veille, mais ne charge pas le véhicule.	Non applicable.
Témoins de diffusion	OFF	OFF	Non applicable	Le connecteur mural recharge le véhicule.	Non applicable.
Témoins de diffusion	1 clignotement	OFF	Non applicable	Le courant de recharge est réduit en raison d'une température élevée détectée dans le connecteur du véhicule.	Assurez-vous que le connecteur du véhicule (poignée de charge) est totalement inséré dans la prise de recharge de la voiture, qu'il n'est pas recouvert et qu'il ne se trouve pas à proximité d'une source de chaleur. Si le problème persiste alors que la température ambiante est normale (inférieure à 38 °C), contactez Tesla.
Témoins de diffusion	2 clignotements	OFF	Non applicable	Le courant de recharge est réduit à cause d'une température élevée détectée dans la prise murale ou au niveau des bornes d'entrée du connecteur mural.	En cas d'utilisation d'une fiche murale, vérifiez qu'elle est totalement insérée dans la prise, qu'elle n'est pas recouverte et qu'elle ne se trouve pas à proximité d'une source de chaleur. Si le connecteur mural est raccordé directement à la source d'alimentation murale, vérifiez que le connecteur mural n'est pas recouvert et qu'il ne se trouve pas à proximité d'une source de chaleur. Si le problème persiste alors que la température ambiante est normale (inférieure à 38 °C), contactez Tesla.



Voyants verts	Voyant jaune	Voyant rouge	Nouvelle tentative automatique	Cela signifie	Ce qu'il faut faire
Témoins de diffusion	3 clignotements	OFF	Non applicable	Le courant de recharge est réduit en raison d'une température élevée détectée dans le connecteur mural.	Vérifiez que le connecteur mural n'est pas recouvert et qu'il ne se trouve pas à proximité d'une source de chaleur. Si le problème persiste alors que la température ambiante est normale (inférieure à 38 °C), contactez Tesla.
OFF	OFF	1 clignotement	Au bout de 15 minutes et 4 tentatives maximum	Défaut de mise à la masse. Il y a une fuite de courant électrique à travers un chemin d'accès dangereux. Il se peut qu'il y ait un problème au niveau du connecteur ligne vers la masse ou du connecteur neutre vers la masse.	Déconnectez la poignée du véhicule. Reconnectez-la et réessayez. Si le problème persiste, DÉSACTIVEZ le disjoncteur qui dessert le connecteur mural et attendez 10 secondes. ACTIVEZ le disjoncteur et réessayez. Si le problème persiste, contactez Tesla.
OFF	OFF	2 clignotements	Au bout de 1 minute et 4 tentatives maximum	Aucune connexion de masse détectée dans le connecteur mural.	Veillez à ce que le connecteur mural soit correctement mis à la masse. En cas de doute, consultez votre électricien pour réaliser une bonne mise à la masse de votre disjoncteur ou de votre boîtier de répartition de puissance, et pour assurer une bonne connexion au connecteur mural.
OFF	OFF	3 clignotements	Non	Entrée câblée de façon incorrecte : il se peut que les connecteurs ligne et neutre soient inversés.	Le câblage d'entrée entre l'alimentation murale et le connecteur mural a été installé de façon incorrecte. Consultez votre électricien.



Voyants verts	Voyant jaune	Voyant rouge	Nouvelle tentative automatique	Cela signifie	Ce qu'il faut faire
OFF	OFF	4 clignotements	Au bout de 1 minute et 4 tentatives maximum	Protection contre la surtension ou la sous-tension.	Consultez votre électricien pour connaître la bonne tension sur le disjoncteur qui dessert le connecteur mural.
OFF	OFF	5 clignotements	Nouvel essai au bout de 1 minute (nombre d'essais illimité)	Protection contre la surintensité	Diminuez le réglage de courant de recharge dans le véhicule. Si le problème persiste et que le véhicule connecté a été fabriqué par Tesla, contactez Tesla. Si le problème persiste et que le véhicule connecté n'est pas un véhicule Tesla, contactez le fabricant d'origine.
OFF	OFF	6 clignotements	Nouvel essai au bout de 1 minute (nombre d'essais illimité)	Erreur pilote : Le niveau pilote est incorrect	Branchez le véhicule dans un autre connecteur mural, si possible, ou branchez-le dans un connecteur portable fourni avec le véhicule. Si le problème persiste, contactez Tesla.
Voyant du haut allumé	OFF	1 clignotement	Non	Protection contre la surchauffe (détachement du loquet)	Vérifiez que le connecteur mural, les connecteurs du véhicule et la fiche murale (le cas échéant) ne sont pas recouverts et qu'ils ne se trouvent pas à proximité d'une source de chaleur. Si le problème persiste alors que la température ambiante est normale (inférieure à 38 °C), contactez Tesla.



Voyants verts	Voyant jaune	Voyant rouge	Nouvelle tentative automatique	Cela signifie	Ce qu'il faut faire
Voyant du haut allumé	OFF	2 clignotements	Non	Véhicule de marque autre que Tesla tentant une connexion à une distribution d'entrée non compatible.	Les distributions d'entrée compatibles sont les suivantes : distribution monophasée ou distribution triphasée 400 V.
Voyant du haut allumé	OFF	3 clignotements	Non	Réglage incorrect du commutateur rotatif.	Consultez votre électricien.
Voyant du haut allumé	OFF	4 clignotements	Sans objet	Réseau de partage du disjoncteur : Plusieurs connecteurs muraux sont paramétrés en tant que maîtres.	Paramétrez l'un des connecteurs muraux en tant qu'esclave.
Voyant du haut allumé	OFF	5 clignotements	Sans objet	Réseau de partage du disjoncteur : Plus de trois connecteurs muraux sont paramétrés en tant qu'esclaves.	Déplacez un ou plusieurs connecteurs muraux vers un autre circuit et déconnectez-les de ce réseau de partage de disjoncteur.
Voyant du haut allumé	OFF	6 clignotements	Sans objet	Réseau de partage du disjoncteur : Les connecteurs muraux en réseau ont des capacités électriques maximales différentes.	Contactez Tesla.



Voyants verts	Voyant jaune	Voyant rouge	Nouvelle tentative automatique	Cela signifie	Ce qu'il faut faire
OFF	OFF	Rouge fixe	Non	Défaillance matérielle du connecteur mural. Les défaillances possibles sont : <ul style="list-style-type: none"> • Défaillance du contacteur • Échec de l'auto-test dans le circuit CCID • Les autres défaillances matérielles possibles peuvent concerner la MCU, la sortie 3V3 ou le capteur thermique. 	Contactez Tesla.

Réinitialiser

Si un voyant d'erreur ROUGE s'allume ou clignote à cause d'une défaillance et que celle-ci est corrigée, vous pouvez utiliser le bouton RESET pour réinitialiser le connecteur mural afin qu'il revienne à ses conditions de fonctionnement normales.

1. Appuyez sur le bouton RESET pendant deux à trois secondes. Lorsque le voyant supérieur passe de ROUGE à VERT, relâchez le bouton RESET. Au cours de cette réinitialisation, le message d'erreur est effacé, mais le connecteur mural n'est pas forcé à redémarrer.
2. Dans certains cas rares, il se peut que vous deviez forcer le connecteur mural à redémarrer sans nouveau cycle de l'alimentation en entrée. Appuyez sur le bouton RESET pendant cinq secondes. Lorsque le voyant supérieur passe de ROUGE à VERT, relâchez le bouton RESET. Le voyant supérieur doit demeurer allumé en VERT. Si le voyant recommence à clignoter en ROUGE, la défaillance n'a pas été corrigée.



Des questions ?

- Europe :
 - ChargingInstallation-EUR@teslamotors.com
 - <http://teslamotors.com/callEU>



1. COUPEZ l'alimentation.

⚠ Avertissement : RISQUE DE CHOC ÉLECTRIQUE ! Avant de continuer, utilisez un voltmètre pour vérifier que l'alimentation est bien coupée en vérifiant L'ABSENCE DE TENSION au niveau du câble ou des bornes d'alimentation.

2. Utilisez un objet non conducteur, comme un stylo en plastique, pour ajuster les commutateurs DIP au bon paramètre de réseau électrique et au bon paramètre de partage du disjoncteur (voir Définir l'intensité du courant de fonctionnement à la page 21).
3. Utilisez un petit tournevis plat pour régler le commutateur rotatif sur la position « 0 », pour mettre le connecteur mural en mode de test.

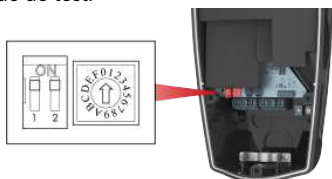

⚠ Avertissement : L'alimentation DOIT demeurer COUPÉE avant le réglage ou la modification du réglage des commutateurs DIP ou rotatif. La modification du réglage de ces commutateurs avec l'alimentation ACTIVÉE ne sera pas reconnue par le système et est dangereuse en raison des risques de chocs électriques.

4. Fixez de nouveau le câble plat au couvercle d'étanchéité.
5. Utilisez une clé Torx de sécurité T20 pour maintenir le couvercle d'étanchéité en installant uniquement la vis supérieure.
6. ACTIVEZ le disjoncteur.
7. Vérifiez si des voyants rouges sont ALLUMÉS après une séquence d'allumage des voyants ; si tel est le cas, il y a une erreur dans l'installation.
8. Vérifiez si vous entendez le déclic d'un contacteur ou d'un relais qui se ferme et s'ouvre.
9. Vérifiez si les voyants verts s'allument de manière séquentielle (pendant 5 secondes).

Les voyants repassent à : voyant vert supérieur ALLUMÉ et voyants rouges clignotants (3 fois).

Remarque : Pour revoir la séquence de clignotement des voyants, maintenez enfoncé le bouton Reset (Réinitialiser) pendant 5 secondes.

10. COUPEZ le disjoncteur.
11. Déposez la vis du couvercle d'étanchéité, ainsi que le couvercle d'étanchéité. Débranchez le câble plat.

⚠ Avertissement : Ne laissez pas le couvercle d'étanchéité pendre au bout du câble plat. Cela pourrait endommager le câble plat ou ses connecteurs.
12. Réglez de nouveau le commutateur rotatif au bon réglage (voir Définir l'intensité du courant de fonctionnement à la page 21).
13. Fixez de nouveau le câble plat au couvercle d'étanchéité.
14. Remettez toutes les vis en place et réinstallez le couvercle extérieur (voir Fixation du couvercle et mise sous tension à la page 22).



Le connecteur mural comprend une fonctionnalité par laquelle la communication entre deux connecteurs muraux vous permet de diviser la charge maximale disponible sur un maximum de quatre connecteurs muraux. Le câble utilisé pour ce réseau local doit partager la gaine de câbles d'alimentation principale ou être situé dans un conduit séparé.

Vous pouvez raccorder les connecteurs muraux en série en chaîne bouclée.

Remarque : Prenez des précautions supplémentaires pour éviter toute pénétration d'eau au niveau des connecteurs muraux en cas d'installation en extérieur.

Remarque : Consultez un électricien pour vous assurer que l'installation est conforme aux réglementations locales.

Raccordement de plusieurs connecteurs muraux en chaîne bouclée

Chaque connecteur mural dispose d'un bornier dédié pour le câblage de communication, comme illustré ci-dessous. Le côté gauche du bornier correspond à la borne d'entrée, et le côté droit, à la borne de sortie.

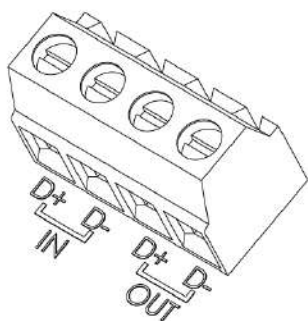

1. Formez un réseau en chaîne bouclée en connectant les câbles de OUT à IN et toujours de positif à positif et de négatif à

négatif entre chacun des connecteurs muraux (voir Exemple de câblage de communication à la page 31).

- Les câbles de signaux entre chaque connecteur mural doivent passer dans un conduit de signal. Utilisez une entrée de conduit homologuée UL M20 pour rendre étanche l'ouverture du conduit de signal.
- Si le câble de signal passe dans le conduit d'alimentation avec les câbles d'alimentation, le niveau d'isolation du câble de signal doit être égal ou supérieur à celui des câbles d'alimentation.
- La distance maximale entre les connecteurs muraux est de 15 m.
- Utilisez un câble à paire torsadée pour le câble de signal.

Remarque : Tesla recommande l'utilisation d'un câble blindé pour limiter les interférences potentielles.

2. Réglez un connecteur mural en tant que maître en modifiant la position du commutateur rotatif de 1 à 8, en fonction du courant de sortie maximum disponible. Configurez jusqu'à trois connecteurs muraux en tant qu'esclaves en réglant le commutateur rotatif sur F. Dans le réseau de partage de la charge, seule une unité peut être établie comme maître (voir Définir l'intensité du courant de fonctionnement à la page 21).
3. Vérifiez que le réseau de partage de la charge est correctement installé en vérifiant les voyants à LED du connecteur mural. Lorsque vous démarrez le disjoncteur pour la première fois, les voyants verts s'allument pendant 5 secondes comme indiqué ci-après pour confirmer que l'installation est correcte :

Voyants verts	Voyant jaune	Voyant rouge	Cela signifie...
Allumé (haut et bas)	OFF	OFF	Unité maître
Allumé (bas)	OFF	OFF	Unité esclave

Exemple de câblage de communication

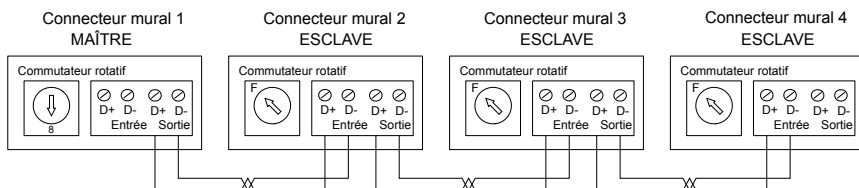



Annexe C : SRRC (Chine uniquement)

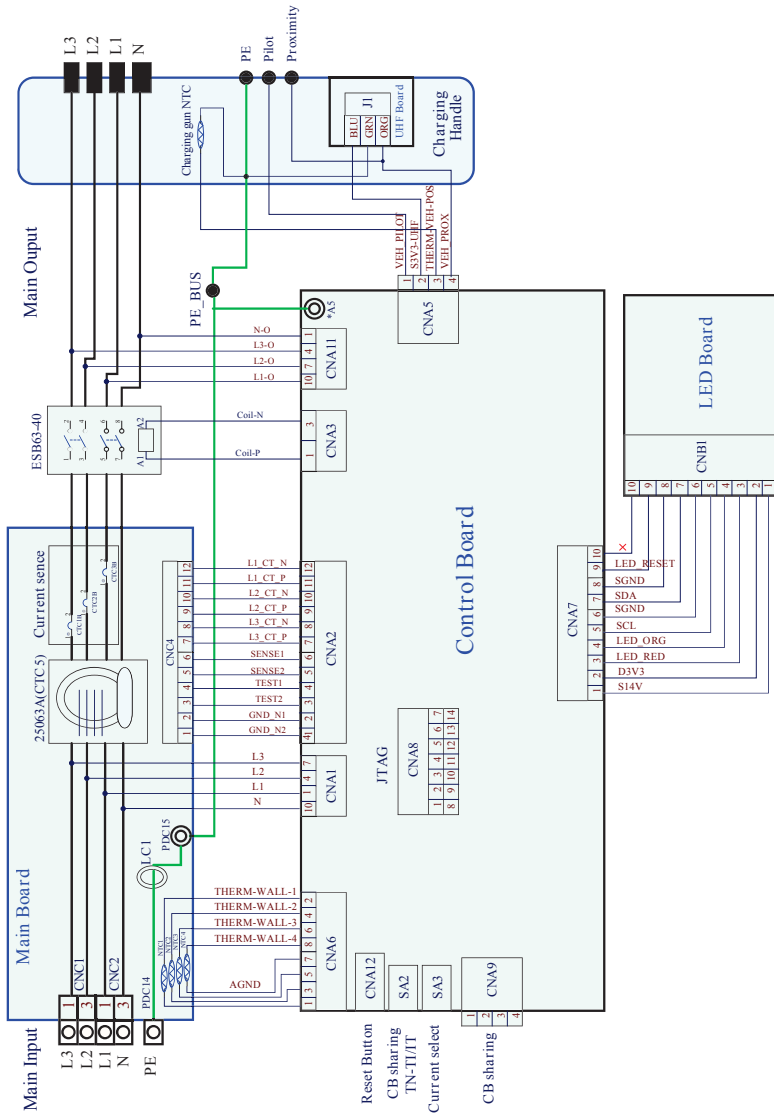



Conditions générales

Sous réserve des exclusions et limitations décrites ci-dessous, la Garantie limitée sur l'Équipement de recharge couvre le remboursement, la réparation ou le remplacement nécessaire afin de résoudre de tout vice de fabrication de tout Connecteur mural, Connecteur portable ou adaptateur de recharge fabriqué et fourni par Tesla, qui pourrait se produire dans des conditions d'utilisation normales et pendant une période de douze (12) mois (ou vingt-quatre (24) mois dans les États membres de l'UE) à compter de la date de facturation au client. Tout connecteur ou adaptateur Tesla acquis à l'achat initial et la livraison d'un véhicule Tesla effectués par Tesla est couvert par la section Garantie limitée de base du véhicule. Cette garantie est valable pendant quatre (4) ans ou 80 000 km, selon le premier terme atteint, et soumise aux conditions générales de la Garantie limitée sur véhicule neuf.

Vous pouvez également bénéficier d'autres droits et recours légaux selon votre législation locale (qui peut varier selon les pays) en plus des droits et recours dont vous disposez par le biais de cette Garantie limitée sur l'Équipement de recharge. Pour toute autre disposition en vigueur sur votre territoire, consultez la section « Déclarations des droits des consommateurs spécifiques à chaque pays » située à la fin de ce document.

La présente Garantie limitée sur l'Équipement de recharge ne couvre pas les dommages ou dysfonctionnements directement ou indirectement causés par, liés à ou résultant de l'usure ou de la détérioration normale, d'un usage abusif ou anormal, d'une négligence, d'un accident, d'une utilisation mauvaise ou insuffisante, d'un manque de maintenance ou d'une maintenance inappropriée, d'un mauvais stockage ou d'un transport inadéquat, y compris mais sans s'y limiter, les éléments suivants :

- le non respect des instructions, des consignes de maintenance et des avertissements indiqués dans la documentation fournie avec votre connecteur ou adaptateur Tesla ;
- les facteurs externes, y compris, mais sans s'y limiter, des objets qui frappent le connecteur ou l'adaptateur Tesla, des câbles électriques, boîtes de raccordement, disjoncteurs ou prises de courant défectueux ou endommagés, l'environnement ou des catastrophes naturelles, y compris, mais sans s'y limiter, les incendies, les tremblements de terre, les inondations, la foudre et autres conditions environnementales ;
- l'aspect général de la peinture ou ses défauts, y compris les éclats, les rayures, les éraflures et les fissures ;
- l'absence de communication avec Tesla lors de la découverte d'un vice couvert par la présente Garantie limitée sur l'Équipement de recharge ;
- toute réparation ou modification du connecteur ou de l'adaptateur Tesla ou de l'un de leurs composants, l'installation ou l'utilisation de pièces ou accessoires, effectuée par une personne ou un établissement non certifié ou agréé ;
- l'absence de réparation ou le manque d'entretien, y compris l'utilisation de pièces ou accessoires d'origine autre que Tesla ; et
- une utilisation à des fins commerciales.



Bien que Tesla ne vous oblige pas à effectuer tous les travaux de maintenance, d'entretien ou de réparation dans un centre d'entretien Tesla ou un centre de réparation agréé par Tesla, la Garantie limitée sur l'Équipement de recharge peut faire l'objet d'une annulation ou d'une exclusion en raison d'un entretien, d'une maintenance ou de réparations insuffisants ou inadéquats. Les centres d'entretien Tesla et les centres de réparation agréés par Tesla dispensent une formation spéciale et disposent de l'expertise, ainsi que des outils et fournitures nécessaires à l'entretien ou à la réparation des connecteurs et adaptateurs Tesla ; il se peut même qu'ils emploient le seul personnel autorisé ou qualifié pour manipuler les connecteurs et adaptateurs Tesla ou encore qu'ils constituent les seuls centres certifiés ou agréés pour intervenir sur les connecteurs et adaptateurs Tesla. Tesla vous recommande vivement d'effectuer toute opération de maintenance, d'entretien ou de réparation dans un centre d'entretien Tesla ou dans un centre de réparation agréé par Tesla afin d'éviter toute annulation ou exclusion de la présente Garantie limitée sur l'Équipement de recharge.

Limitations de responsabilité

La présente Garantie limitée sur l'Équipement de recharge est la seule garantie explicite établie en lien avec votre connecteur ou adaptateur Tesla. Les garanties et conditions implicites et explicites découlant des législations locales ou des lois fédérales en vigueur, en droit ou en equity, le cas échéant, y compris, mais sans s'y limiter, les garanties et conditions implicites quant à la qualité marchande ou l'aptitude à un emploi particulier, la durabilité, ou celles découlant de la conduite habituelle ou des pratiques du commerce, sont déclinées dans toute la mesure permise par la législation locale, ou limitées à la durée de la présente Garantie limitée sur l'Équipement de recharge. Dans les limites autorisées par la législation locale, l'exécution des réparations nécessaires et/ou le remplacement de pièces neuves, reconditionnées ou remises à neuf par Tesla dans le cadre des vices couverts constitue l'unique recours au titre de la présente Garantie limitée sur l'Équipement de recharge ou de toute autre garantie implicite. Dans les limites autorisées par la législation locale, la responsabilité de Tesla est limitée au prix raisonnable pour la réparation ou le remplacement du connecteur portable ou de l'adaptateur Tesla concerné, sans dépasser le prix de détail suggéré par le fabricant. Le remplacement peut s'effectuer au moyen de pièces de nature et de qualité comparables, y compris, le cas échéant, à l'aide de pièces qui ne proviennent pas du fabricant ou de pièces reconditionnées ou remises à neuf.

Tesla décline toute responsabilité pour tout vice couvert par la présente Garantie limitée sur l'Équipement de recharge qui dépasse la juste valeur marchande du connecteur ou de l'adaptateur Tesla concerné au moment qui précède immédiatement la découverte du vice. En outre, la somme de toutes les prestations payables en vertu de la Garantie limitée sur l'Équipement de recharge ne doit pas dépasser le prix que vous avez payé pour le connecteur ou l'adaptateur Tesla, le cas échéant.



Tesla n'autorise aucune personne physique ou morale à créer quelque obligation ou responsabilité que ce soit en rapport avec la Garantie limitée sur l'Équipement de recharge. Il incombe à Tesla de prendre, à sa seule discrétion, la décision de réparer ou de remplacer une pièce ou d'utiliser une pièce neuve, reconditionnée ou remise à neuf.

Dans les limites autorisées par la législation locale, Tesla décline par la présente tous dommages indirects, accessoires, particuliers et consécutifs, résultant de ou dus au connecteur ou à l'adaptateur Tesla, y compris, mais sans s'y limiter, un transport depuis ou vers un centre d'entretien agréé par Tesla, une perte du connecteur ou de l'adaptateur Tesla, une perte de valeur du véhicule, une perte de temps, une perte de revenus, une impossibilité d'utilisation, une perte de propriété personnelle ou commerciale, des inconvénients ou aggravations, une détresse émotionnelle ou une blessure, une perte commerciale (y compris mais non limité à des pertes de profits ou de gains), des frais de remorquage, des tarifs de transport en commun, une location de véhicule, des frais d'appel pour demande de service, des dépenses de carburant, des dépenses de logements, des dommages dus au remorquage du véhicule, et des frais accessoires tels que des appels téléphoniques, des transmissions par télécopie et des dépenses d'envoi de courriers.

Les limitations et exclusions précédentes s'appliquent, que votre demande d'indemnisation soit liée au contrat, à un délit (y compris la négligence et la négligence grave), à la violation de la garantie ou d'une condition, à une fausse déclaration (que ce soit par négligence ou autrement) ou en droit ou en equity, même si Tesla a été informée de la possibilité de tels dommages ou que de tels dommages sont raisonnablement prévisibles.

Aucune disposition de la présente Garantie limitée sur l'Équipement de recharge n'exclut ou ne restreint de quelque manière que ce soit la responsabilité de Tesla en cas de décès ou de dommages corporels d'un individu, exclusivement et directement causés par la négligence de Tesla ou de l'un de ses employés, agents ou sous-traitants (le cas échéant), en cas de fraude ou de déclaration frauduleuse, ou toute autre responsabilité établie devant un tribunal compétent par une décision en premier et dernier ressort et ne peut faire l'objet d'une exclusion ou d'une limitation au regard de la législation locale.

Législation d'application de garantie et résolution des litiges

Dans les limites autorisées par la législation locale, Tesla vous prie de signaler par écrit tout vice de fabrication dans un délai raisonnable et dans la période couverte spécifiée dans la présente Garantie limitée sur l'Équipement de recharge, et de laisser à Tesla le soin de réaliser toutes les réparations nécessaires. Veuillez transmettre une notification écrite au sujet du règlement du litige à l'adresse suivante :

Tesla Motors Netherlands B.V.
Atlasstraat 7-9, 5047 RG
Tilburg, Pays-Bas
Attention : Vehicle Service

Veuillez inclure les informations suivantes :

- la date de la facture du connecteur ou de l'adaptateur Tesla ;
- votre nom et vos coordonnées ;
- le nom et l'adresse du Tesla Store et/ou du centre d'entretien Tesla le plus proche de chez vous ;
- une description du défaut ; et
- l'historique de vos tentatives effectuées pour résoudre le problème auprès de Tesla ou encore l'historique de tous les travaux d'entretien ou de réparation non réalisés par Tesla.

En cas de litiges, de différends ou de controverses survenant entre vous et Tesla concernant la Garantie limitée sur l'Équipement de recharge, Tesla s'engage à explorer toutes les possibilités d'en arriver à un règlement à l'amiable.



Déclarations des droits des consommateurs spécifiques à chaque pays

Bulgarie

La présente Garantie limitée sur l'Équipement de recharge ne modifie pas, n'affecte pas et ne se substitue pas aux droits que vous confère la législation bulgare de protection des consommateurs. Les dispositions liées à vos droits légaux sont reproduites ci-dessous :

Législation relative à la protection des consommateurs :

Article 112

1. En cas de défaut de conformité des biens de consommation avec le contrat de vente, le consommateur est en droit d'adresser une plainte au vendeur, lui demandant de mettre les biens en conformité avec le contrat de vente. En de tels cas, le consommateur peut exiger du vendeur qu'il répare le bien ou le remplace par un nouveau, à moins que l'un de ces modes de dédommagement soit impossible à réaliser ou disproportionné par rapport à l'autre mode de dédommagement.
2. Un mode de dédommagement est considéré comme disproportionné s'il impose au vendeur des coûts qui, par rapport à l'autre mode, sont déraisonnables compte tenu :
 - a. de la valeur qu'aurait le bien s'il n'y avait pas défaut de conformité ;
 - b. de l'importance du défaut de conformité ;
 - c. des possibilités de mise en œuvre de l'autre mode de dédommagement sans inconvénient majeur pour le consommateur.



Article 113

1. (Nouveau paragraphe, J.O. n° 18/2011) En cas de non-conformité des biens de consommation avec le contrat de vente, le vendeur a l'obligation de remettre les biens en conformité avec le contrat de vente.
2. (Paragraphe 1 renuméroté, J.O. n° 18/2011) Les biens de consommation doivent être mis en conformité avec le contrat de vente dans un délai d'un mois suivant la date d'émission de la plainte par le client.
3. (Paragraphe 2 renuméroté, J.O. n° 18/2011) À l'expiration du délai visé au paragraphe 2, le consommateur peut prétendre à l'annulation du contrat de vente et au remboursement des sommes payées ou à une réduction du prix du bien d'après l'article 114 ci-inclus.
4. (Paragraphe 3 renuméroté, J.O. n° 18/2011) Le consommateur peut prétendre à ce qu'il soit remédié au défaut de conformité des biens de consommation, et ce, sans frais. Le consommateur ne sera en aucun cas responsable des coûts engagés par le transport des biens de consommation ou des coûts de matériaux et de main-d'œuvre associés à la réparation des biens et ne doit pas subir de dérangement majeur.
5. (Paragraphe 4 renuméroté, J.O. n° 18/2011) Le consommateur peut, en outre, demander une compensation pour les dommages liés au défaut de conformité.

Article 114

1. En cas de défaut de conformité des biens de consommation avec le contrat de vente et dans le cas où le consommateur n'est pas satisfait du règlement de sa plainte conformément à l'article 113 ci-inclus, le consommateur peut choisir l'une des options suivantes :
 - a. 1. annulation du contrat et remboursement de la somme payée ;
 - b. 2. réduction du prix.
2. Le consommateur ne pourra prétendre au remboursement des sommes payées ou à une réduction du prix des biens lorsque le vendeur accepte de remplacer les biens de consommation par des biens neufs ou de réparer les biens de consommation dans un délai d'un mois suivant la date d'émission de la plainte par le client.

3. Le consommateur ne pourra pas prétendre à l'annulation du contrat dans le cas où le défaut de conformité des biens avec le contrat est mineur.

Article 115

1. Le consommateur peut exercer ses droits prévus à cette section dans un délai de deux ans à partir de la date de livraison des biens de consommation.
2. Le délai mentionné au paragraphe 1 doit être interrompu pendant les réparations ou le remplacement des biens de consommation ou l'atteinte d'un règlement du litige entre le vendeur et le consommateur.
3. L'exercice des droits du consommateur mentionnés au paragraphe 1, à savoir la demande de compensation, ne sera limité par aucune autre période que celle indiquée au paragraphe 1.

France

La présente Garantie limitée sur l'Équipement de recharge ne modifie pas, n'affecte pas et ne se substitue pas aux droits légaux que vous confère la législation française en vigueur. Tesla reste responsable des défauts conformément aux articles 1641 à 1649 du Code civil français, ainsi que d'un éventuel défaut de conformité du produit conformément aux articles L211-1 à L211.18 du Code de la consommation français. Les dispositions liées à vos droits légaux sont reproduites ci-dessous :

Article L. 211-4 du Code de la consommation : Le vendeur est tenu de livrer un bien conforme au contrat et répond des défauts de conformité existant lors de la délivrance. Il répond également des défauts de conformité résultant de l'emballage, des instructions de montage ou de l'installation lorsque celle-ci a été mise à sa charge par le contrat ou a été réalisée sous sa responsabilité.



Article L. 211-5 du Code de la consommation :
Pour être conforme au contrat, le bien doit :
(1) Être propre à l'usage habituellement attendu d'un bien semblable et, le cas échéant : (i) correspondre à la description donnée par le vendeur et posséder les qualités que celui-ci a présentées à l'acheteur sous forme d'échantillon ou de modèle ; (ii) présenter les qualités qu'un acheteur peut légitimement attendre eu égard aux déclarations publiques faites par le vendeur, par le producteur ou par son représentant, notamment dans la publicité ou l'étiquetage ;
ou (2) présenter les caractéristiques définies d'un commun accord par les parties ou être propre à tout usage spécial recherché par l'acheteur, porté à la connaissance du vendeur et que ce dernier a accepté.

Article L. 211-12 du Code de la consommation :
L'action résultant du défaut de conformité se prescrit par deux ans à compter de la délivrance du bien.

Article 1641 du Code civil : Le vendeur est tenu de la garantie à raison des défauts cachés de la chose vendue qui la rendent impropre à l'usage auquel on la destine, ou qui diminuent tellement cet usage que l'acheteur ne l'aurait pas acquise, ou n'en aurait donné qu'un moindre prix, s'il les avait connus.

Article 1648, paragraphe 1 du Code civil :
L'action résultant des vices rédhibitoires doit être intentée par l'acquéreur dans un délai de deux ans à compter de la découverte du vice.

Italie

La présente Garantie limitée sur l'Équipement de recharge ne modifie pas, n'affecte pas et ne se substitue pas aux droits que vous confère la législation italienne de protection des consommateurs.

Tesla Motors Netherlands B.V., dont le siège social est situé Atlasstraat 7-9, 5047 RG, Tilburg, Pays-Bas (« Tesla ») garantit à l'acheteur au détail d'origine (« vous ») que le connecteur ou l'adaptateur Tesla est exempt, dans des conditions normales d'utilisation, de tout défaut de conformité pour une période de deux (2) ans à compter de la date de livraison.

La garantie légale établie par les sections 129, 130 et 132 du Code de la consommation italien (décret législatif no. 206 du 6 septembre 2005) s'applique à la vente du connecteur ou adaptateur Tesla. Par conséquent, vous êtes en droit de demander la mise en conformité gratuite de votre connecteur ou adaptateur Tesla par sa réparation ou son remplacement, selon votre choix, à moins que le mode de dédommagement demandé ne soit impossible à mettre en œuvre ou disproportionné. En cas d'échec de l'un des dédommagements ci-dessus, vous pouvez prétendre à une réduction de prix appropriée ou à la résiliation du contrat. Sauf preuve contraire, il est supposé que les défauts qui surviennent dans les six (6) mois après la date de livraison du connecteur ou de l'adaptateur Tesla existaient déjà à la date de la livraison. Vous ne pourrez pas prétendre à l'exercice des droits exposés ci-dessus si vous ne signalez pas à Tesla le défaut de conformité dans un délai de deux (2) mois à compter de la date à laquelle vous détectez ce défaut de conformité. En tout état de cause, le droit de déposer une plainte devant les tribunaux dans l'intention de confirmer un défaut de conformité non caché à dessein par Tesla expire automatiquement vingt-six (26) mois après la date de livraison du connecteur ou de l'adaptateur Tesla.

Pologne

La présente Garantie limitée sur l'Équipement de recharge ne modifie pas, n'affecte pas et ne se substitue pas aux droits que vous confère la législation polonaise de protection des consommateurs, y compris ceux prévus par les modalités spécifiques à la vente au consommateur de la législation polonaise et les amendements du Code civil en date du 27 juillet 2002.



San-Marin

Approbation spécifique des clauses par l'acquéreur

En tant qu'acheteur d'un connecteur ou d'un adaptateur Tesla, vous acceptez expressément les clauses suivantes de la Garantie limitée sur l'Équipement de recharge :

- Conditions générales ;
- Limitations de responsabilité ;
- Législation d'application de garantie et résolution des litiges ;
- Déclarations des droits des consommateurs spécifiques à chaque pays.



A

auto-surveillance et récupération 6
avertissements 3

B

borniers
 raccordement du câble d'alimentation 19
 recommandations de couple de serrage 19
bouton de réinitialisation 6, 27, 29

C

câblage de l'alimentation 7
câblage pour le partage de la charge 30
câble d'alimentation 19
caractéristiques
 auto-surveillance et récupération 6
 partage de la charge 6
 récupération après des coupures de courant 6
 valeurs nominales des circuits, facultatives 6
caractéristiques techniques
 dimensions 5
 limites de température 5
 puissances nominales 5
caractéristiques techniques du produit 2
commutateurs DIP, configuration 21
commutateurs rotatifs, configuration 21
conduit, à propos 11
connecteurs muraux
 configuration facultative 30
 connexion en chaîne bouclée 30
 dépannage 30
 emplacement 10
 exemple de câblage de communication 31
 mise sous tension 22
 raccordement des borniers 30
 réinitialiser 27, 29
 vérification du contenu de l'emballage 13
consignes de sécurité 3, 4
coupures de courant, récupération 6
couvercle
 dépose de l'extérieur 18
 dépose du joint 18
 extérieur, fixation 22

D

définir l'intensité du courant de fonctionnement 21
dépannage 23, 27, 28, 30
dépose du couvercle extérieur 18
dimensions 5
disjoncteur
 exigences 10
 réglages correspondants des commutateurs rotatifs 21
droits d'auteurs 2

E

entrée par le bas ou l'arrière
 configurations, dimensions et espacement 11
 exemple de câble d'alimentation 19
 installation du support plat 16
entrée par le haut
 câblage, installation du support pour entrée par le haut 17
 configurations, dimensions et espacement 11
 exemple de câble d'alimentation 19
 support, installation 17
erreurs de la documentation, envoi de commentaires 2
exigences minimales 7

F

fixation du couvercle extérieur 22

G

gabarit en carton, utilisation 16

I

installation
 informations, à propos 2
 outils et matériel requis 15
 planifier 7
 pour un câblage d'entrée par le bas ou l'arrière 16
 pour un câblage par le haut 17
 préparation 18
 recommandations de couple de serrage 19
installation, tests 29



L

limites de température 5

M

marques déposées 2

mise sous tension 22

mises en garde 3

P

partage de la charge

à propos 6

configuration des commutateurs DIP et rotatifs 21

exemple de câblage de communication 31

planifier votre installation

câblage de l'alimentation 7

emplacement des connecteurs muraux 10

exigences liées au disjoncteur 10

exigences minimales 7

types d'installations 11

présentation de l'installation 15

publications et vidéos, téléchargement 5

puissances nominales 5

R

raccordement du câble 19

remarques 4

S

Schéma SRRC (Chine uniquement) 32

support plat

installation 16

T

Tesla, contacts 28

test de bon fonctionnement 29

V

valeurs nominales des circuits, facultatives 6

vérification du contenu de l'emballage 13

voyants, diagnostic 6

voyants, LED 23

TESLA

P/N: 1069746-00-A

MNL, USER GUIDE, EU, 3PH, 32A, HW, WC, GEN2



(P) PN: 1069746-00-A

(T) TLN: TT32AMP3EU